

# NC STATE College of Design

## Airports of the Future:

This exhibition is of student work from NC State University College of Design (Raleigh, NC). The airport design studio is led by Professor of Architecture Wayne Place, PhD with collaboration from Fentress Architects. The five projects have challenged the student teams to design airports for different international locations. As a generative part of this process, design teams researched the culture, climate, and terrain of their chosen location. In addition to the themes of "Time Space Existence" and globalism, the students also considered future evolutions in air travel. Since its inception in 2013, the airport studio at the College of Design has been popular among students for its global relevancy, real-world applications, and the scale of the design challenge. The engagement with Fentress Architects provides a profoundly rich learning experience. The scale of the airport typology and the myriad of environmental, structural, logistical, and technological issues and constraints that must be poetically balanced contribute to the studio's uniqueness in the university setting.

## Aeroporti del Futuro:

Questa mostra è dedicata al lavoro degli studenti del College di Design dell'Università della Carolina del Nord. Lo studio sulla progettazione dell'aeroporto è diretto dal professore di architettura Wayne Place, Ph.D., con la collaborazione di Fentress Architects. I cinque progetti hanno stimolato i team di studenti a progettare aeroporti per differenti luoghi intorno al mondo. Come parte generativa di questo processo, i team di progettazione hanno studiato la cultura, il clima e il terreno del luogo prescelto. Oltre ai temi "Tempo Spazio Esistenza" e globalismo, gli studenti hanno tenuto anche in considerazione le evoluzioni future nel viaggio in aereo. Sin dall'inizio nel 2013, lo studio dell'aeroporto al College di Design è stato popolare tra gli studenti per la sua pertinenza globale, per le applicazioni nel mondo reale, e per l'entità della sfida di progettazione. Il coinvolgimento con Fentress Architects procura un'esperienza profondamente ricca di apprendimento. Inoltre l'entità della tipologia dell'aeroporto e le miriadi di problemi e vincoli ambientali, strutturali, logistici, e tecnologici che devono essere poeticamente equilibrati contribuiscono all'unicità dello studio.

## Airport Studio Flight Crew

Pilot: Wayne Place PhD, PE  
Co-Pilots: Curtis Fentress FAIA, RIBA  
Ana-Maria Drughu AIA, OAR, ARB  
Joshua Stephens AIA, NCARB, ACI-NA  
Flight Crew: Ingrid Fullerton, Thanh Nguyen,  
Baxter Wilson, Parisa Javani,  
Michael Juriga, Rosa McDonald,  
Emily Doyle, Arpitha Belur,  
Cameron Westbrook,  
Sheyda Livingston, Daoru Wang

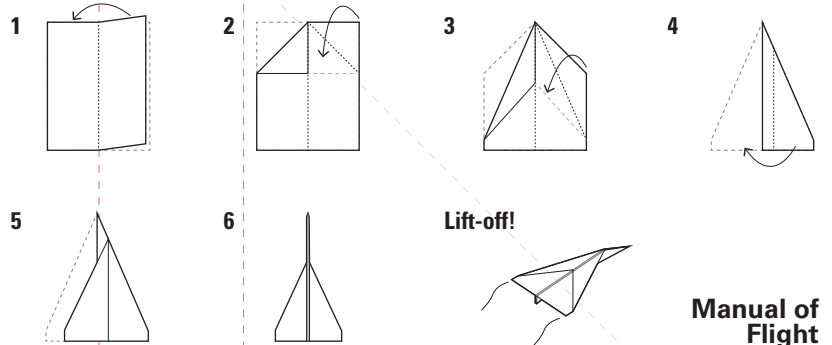

The **NC State University College of Design** thanks the following sponsors who have made this opportunity possible:

**Vernon F. Shogren Endowment  
Fentress Architects**

Eliane Lopes  
Chuck and Greer Lysaght  
Wayne Place  
Mark Williard

Jeffrey Floyd  
LS3P - Charlotte, NC  
Bill and Tess O'Brien  
Michael Tribble  
Terry and Julia Yeargen

# NC STATE College of Design

**NC State College of Design** offers graduate and undergraduate programs in Architecture, Art + Design, Design Studies, Graphic Design, Industrial Design, and Landscape Architecture and are intended to develop a designer's perception, knowledge, skills, and problem-solving abilities to develop design solutions for public interest and to serve the needs of all users and to impact the myriad of sustainable and life-quality problems across the globe.

Il **College di Design dell'Università della Carolina del Nord** offre programmi di lauree e lauree magistrali in Architettura, Arte + Design, Studi del Design, Graphic Design, Design Industriale, e Architettura del Paesaggio. Questi programmi mirano a sviluppare nel progettista la percezione, la conoscenza, l'abilità, la capacità di risolvere problemi per sviluppare soluzioni progettuali per interesse pubblico, per servire i bisogni di tutti gli utenti e per avere un impatto su una miriade di problemi sostenibili e di qualità della vita in tutto il globo.

[design.ncsu.edu/biennale](http://design.ncsu.edu/biennale)